

HIOS®

垂直操作ドライバースタンド
Vertical-Operation Screwdriver Stands

VMS-40 / VMS-50 / VMS-50VZ

取扱説明書
Operation Manual

JP

EN



垂直操作ドライバースタンド

VMS-40 / VMS-50 / VMS-50VZ

本製品はドライバーを常に垂直に保持して、ねじ締めの基本動作が確実に行え、ねじ締め付け不良防止に役立ちます。また、ねじ締め完了後にドライバーから手を離しても定位置に戻る自動復帰機能があります。本製品はハイオス電動ドライバーの各機種に取り付けてご利用できます。

(ご注意)

●本製品に他社製ドライバーは設置できません。

■設置対応機種一覧

機種	VMS-40	VMS-50	VMS-50VZ	ドライバーホルダー型番 (注文コード)	
支柱の高さ	515mm	615mm	615mm	標準添付	
重量	2.5kg	2.65kg	2.65kg		
BL シリーズ	BL-2000/BL-3000/BL-5000		-		
CL シリーズ	CL-2000/CL-3000/CL-4000/CL-6500/CL-7000				
VZ シリーズ	-		全機種 (VZ-1510系を除く)	VMS-0900-VZ18	別売品
PG シリーズ	-		PG-3000	VMS-0900-PG3	
	-		PG-5000	VMS-3910-PG5	
	-		PG-7000	VMS-0900-PG7	
BLG-ZERO1 シリーズ	BLG-4000ZERO1/BLG-5000ZERO1		-	VMS-0900-BLG45	
BLG-BC2 シリーズ	BLG-4000BC2/BLG-5000BC2				
BLG-BC1 シリーズ	BLG-4000BC1/BLG-5000BC1				
BLG シリーズ	BLG-4000/BLG-5000				
BL シリーズ	BL-7000				VMS-0900-BL7
VB シリーズ	-		VB-1510/VB-1510PS	VMS-0910-PG5	
	-		VB-1820/VB-3012	VMS-0900-PG7	
	-		VB-1820PS/VB-3012PS	VMS-0900-VB18PS	
VZ シリーズ	VZ-1510/VZ-1510PS		-	VMS50-0190	

JP

■ ドライバースタンド構成部品

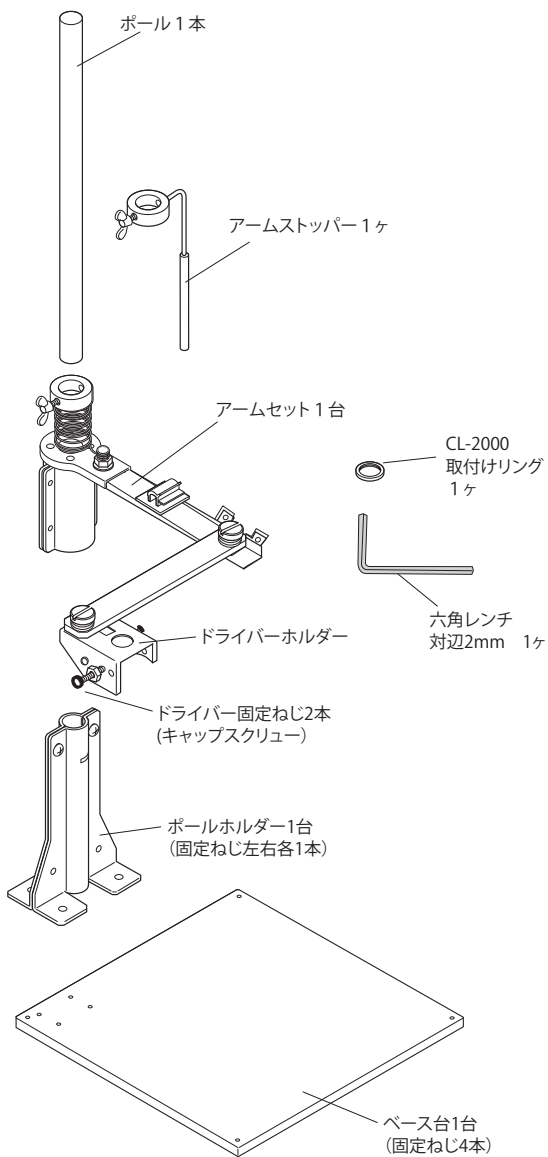

● 機種別構成部品一覧

型番	VMS-40 VMS-50	VMS-50VZ
ポール	○	○
アームストッパー	○	○
アームセット	○	○
ポールホルダー	○	○
ベース台	○	○
取り付けリング (CL-2000用)	○	-
六角レンチ	○	-

■ 外観図

単位: mm

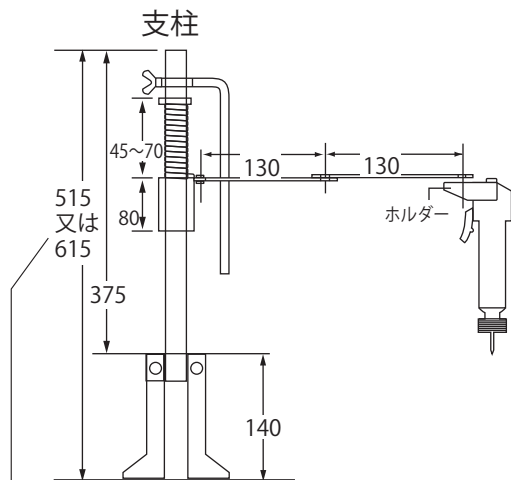

※支柱の長さ
 VMS-40 : 515mm
 VMS-50 : 615mm
 VMS-50VZ : 615mm

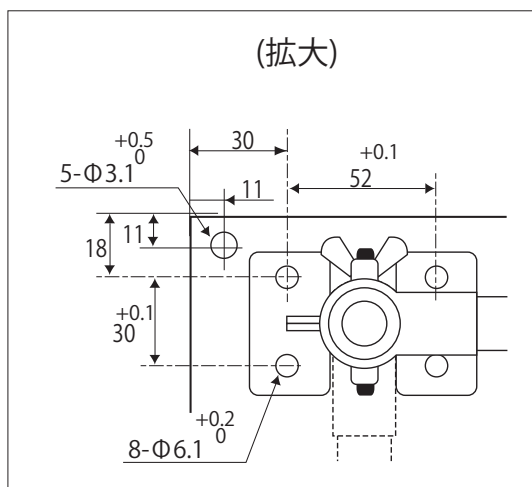
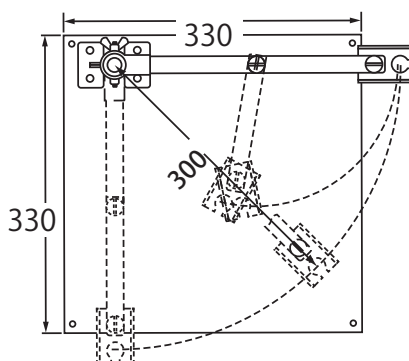

JP

■ 設置手順

1 ベース台にポールを取り付けてください。

- ①ベース台に②ポールホルダーを③ベース固定ねじで4ヶ所を固定してください。
次に④ポールを②ポールホルダーにセットして、⑤のポール固定ねじで2ヶ所をしっかりと固定してください。

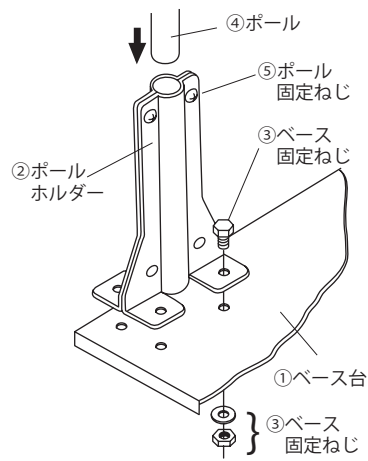

2 ドライバーをホルダーに装着してください。

2-1 VMS-40 / VMS-50 をご使用の場合

- 2-1-1 ドライバー機種により、ホルダーに取り付ける穴の位置が変わります。設置するドライバーを下記表で確認して取り付けてください。

● 接続ドライバーの確認

A	B	C
CL-2000 BL-2000	CL-3000/4000	BL-3000/5000系 CL-6500/7000

- 2-1-2 設置する前にドライバーのハンガー及びドライバーコードは取り外してください。

- 2-1-3 ⑦ドライバー固定ねじ（キャップスクリュー）2本を六角レンチでゆるめ、ドライバーのスイッチレバーが内側に向くように設置をしてください。

- 2-1-4 ドライバーコネクター部分がホルダー⑥の穴から上に出るよう、ドライバーを強く押し込んでセットしてください。

- 2-1-5 ホルダー固定ねじ穴とハンガー取り付け穴とを合わせ、⑦ドライバー固定ねじを両サイドから止めてください。

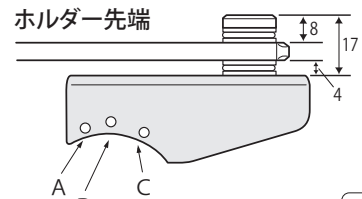

単位: mm

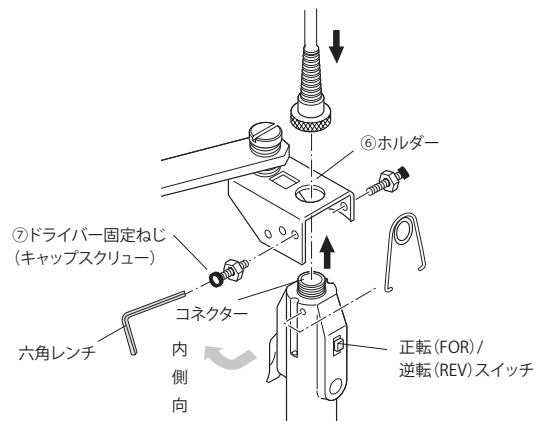

CL-2000 ホルダーの取り付け方

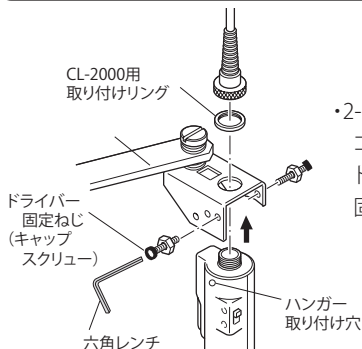

- 2-1-4でドライバーをセット後コネクターリングをかぶせ、ドライバーコードを接続して固定してください。

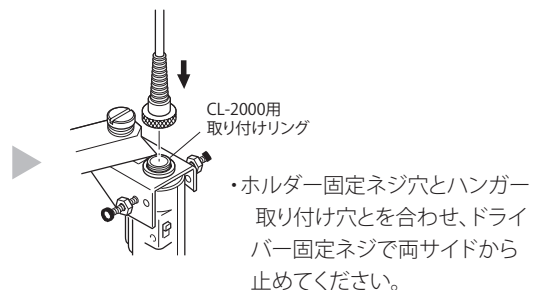

VMS-0900-PG7 ホルダーの取り付け方

※ PG-7000 以外の機種ではスペーサーは使用しません。

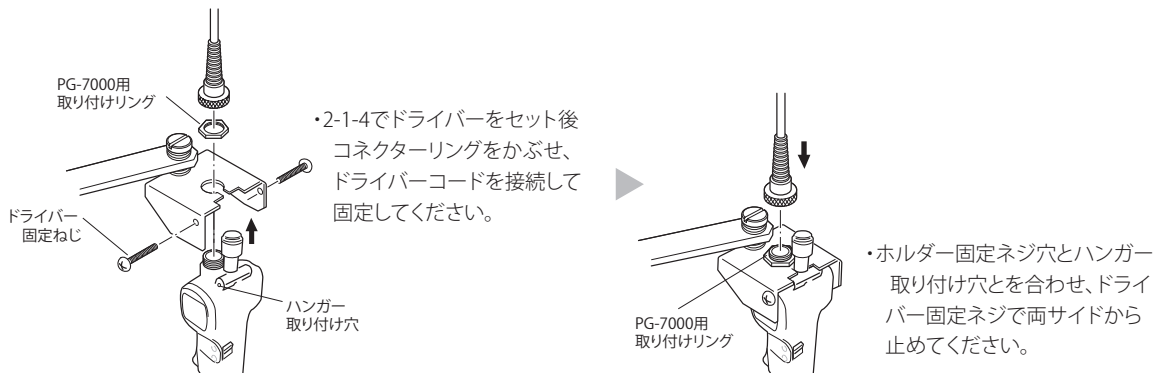

2-2 VMS-50VZ をご使用の場合

2-2-1 VZ ドライバーのハンガー、コネクターキャップを回して外してください。

2-2-2 ドライバー固定ねじ（プラスねじ頭）をプラスドライバーでゆるめてください。ホルダーに対し、ドライバーのスイッチレバーが内側に向くように設置をしてください。

- ・ドライバーコネクターの部分がホルダーの穴から上に出っ張るよう、ドライバーを強く押し込んでコネクターキャップを締め付けてください。
- ・ホルダー固定ねじ穴とハンガー取り付け穴とを合わせ、ドライバー固定ねじを両サイドから止めてください。

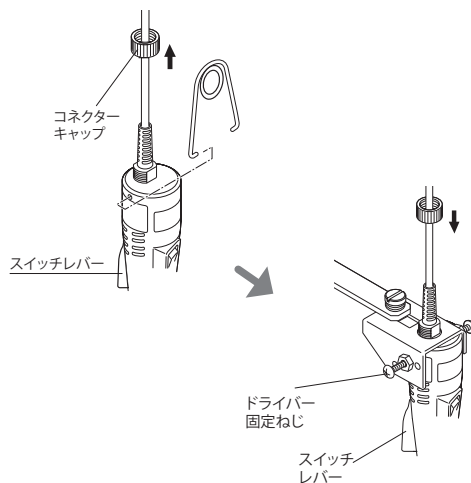

3 ポールに⑧シリンダー、⑨スプリング、⑩アームストッパーを順に通し、ドライバーコードがたるまないように、⑪コードスナップに止めてください。

4 ドライバーの吊り下げ位置（操作のしやすい高さ）の調整は、⑫蝶ねじをゆるめシリンダーを下に動かしてください。

5 ドライバーから手を離れた時に、ドライバーが戻る位置をアームストッパーで調整し、さらに絶えずドライバーが定位置（ストッパー位置）に戻るには、⑫蝶ねじのリングを戻り方向（CCW）に半回転ほどひねりを加えると、スプリングの力で作業後は必ず定位置に戻るようになります。

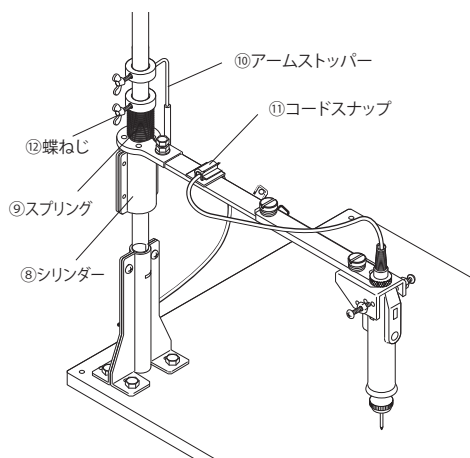

以上の設置により、ドライバーがスムーズに定位置まで戻ることを確認してからご利用ください。

The Vertical-Operation Screwdriver Stands

VMS-40 / VMS-50 / VMS-50VZ

The Vertical-Operation Screwdriver Stands keep HIOS Screwdrivers in vertical position and help insure normal and efficient operation, thereby minimizing cases of improper fastening screws. When the operator release the driver, it automatically returns to its pre-set position.

The following table shows the respective series of HIOS Screwdrivers that can be used with the three Vertical-Operation Screwdriver Stands.

Caution

- **Note that HIOS Vertical-Operation Screwdriver Stands cannot be used with screwdrivers made by other manufacturers.**

■ Specifications

Models	VMS-40	VMS-50	VMS-50VZ	Holder Model NO. (order code)	
Pole Height	515mm	615mm	615mm		
Weight	2.5kg	2.65kg	2.65kg		
BL Series	BL-2000/BL-3000/BL-5000		-	VMS40-0180	Standard
CL Series	CL-2000/CL-3000/CL-4000/CL-6500/CL-7000				
VZ Series	-		All models (except VZ-1510 Series)	VMS-0900-VZ18	
PG Series	-		PG-3000	VMS-0900-PG3	Optional
			PG-5000	VMS-3910-PG5	
			PG-7000	VMS-0900-PG7	
BLG-ZERO1 Series	BLG-4000ZERO1/BLG-5000ZERO1		-	VMS-0900-BLG45	
BLG-BC2 Series	BLG-4000BC2/BLG-5000BC2				
BLG-BC1 Series	BLG-4000BC1/BLG-5000BC1				
BLG Series	BLG-4000/BLG-5000				
BL Series	BL-7000				
VB Series	-		VB-1510/VB-1510PS	VMS-0910-PG5	
			VB-1820/VB-3012	VMS-0900-PG7	
			VB-1820PS/VB-3012PS	VMS-0900-VB18PS	
VZ Series	VZ-1510/VZ-1510PS		-	VMS50-0190	

■ Screwdriver Stand Parts

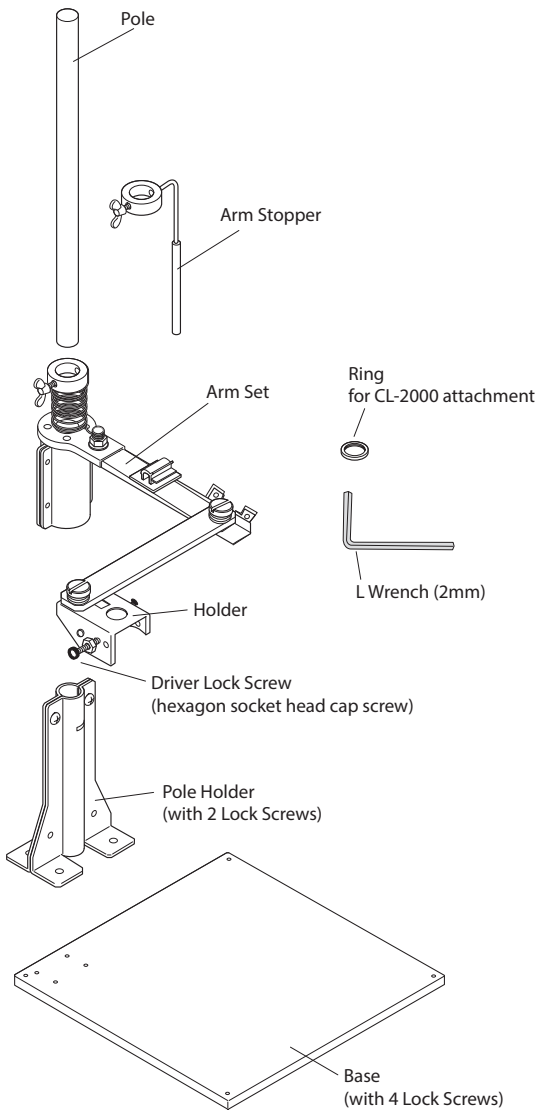

● Accessories

model	VMS-40 VMS-50	VMS-50VZ
Pole	○	○
Arm Stopper	○	○
Arm-Set	○	○
Pole Holder	○	○
Base	○	○
Ring (for CL-2000)	○	-
L Wench	○	-

■ External Dimensions

unit: mm

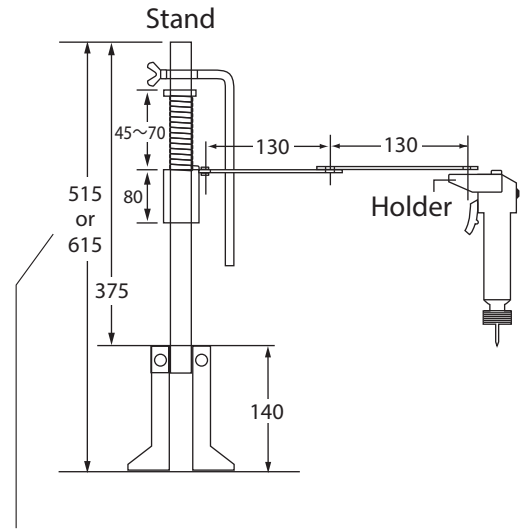

* Pole Height
 VMS-40: 515mm
 VMS-50: 615mm
 VMS-50VZ: 615mm

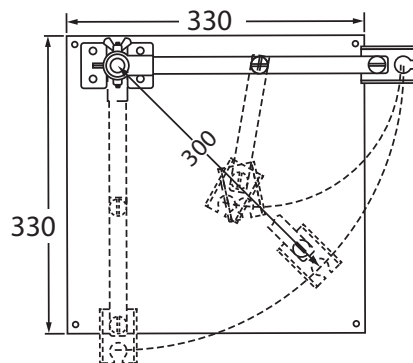

Enlarged View

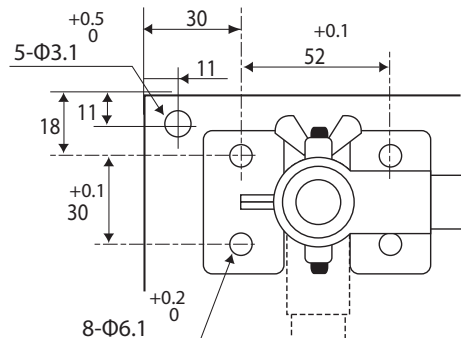

EN

■ Setup Instructions

1 Attach Pole to Base.

Use the four Lock screws ③ to attach the Pole Holder ② to the Base ①. Next, insert the Pole ④ into the Pole Holder ② and fix, using the two Pole Lock screws ⑤.

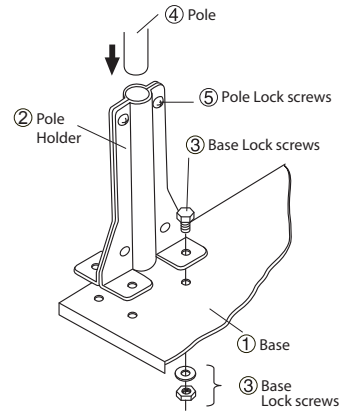

2 Attach the screwdriver to Holder.

2-1 When using Models VMS-40 and VMS-50

2-1-1 The holes (in the Driver Holder) to be used for attaching the screwdriver depend on the model of screwdriver.

Please confirm the screwdriver model to be used.

●Applicable Screwdrivers

A	B	C
CL-2000 BL-2000	CL-3000/4000	BL-3000/5000 CL-6500/7000

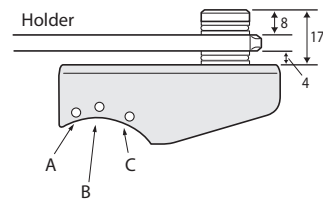

unit: mm

2-1-2 Remove the Hanger and Driver Cord from the screwdriver before attaching it.

2-1-3 Loosen the two Driver Lock screws ⑦ and set the screwdriver as in the right figure so that the Switch Lever faces the Driver Holder.

2-1-4 It requires a certain amount of force to fit the Driver Connector into the Holder ⑥. Pass the Connector through the Driver Holders.

2-1-5 Align the Driver Holder Lock Screw holes and Hanger Screw holes, then fasten the Driver Lock screws ⑦.

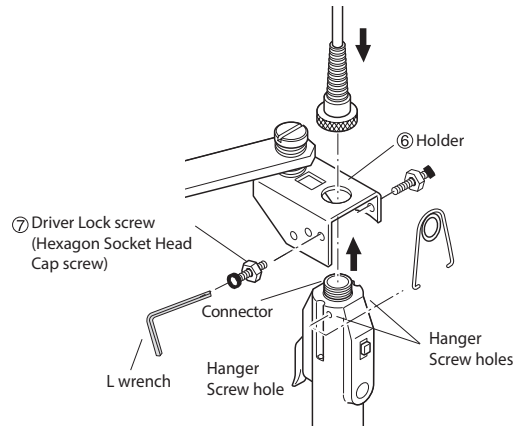

Attaching CL-2000 Holder

• After setting the screwdriver in step 2-1-4, fit ring onto the connector and connect the Driver Cord.

• Align the Lock Screw holes in the Holder and the Hanger Screw holes, then fasten the Driver Lock screws.

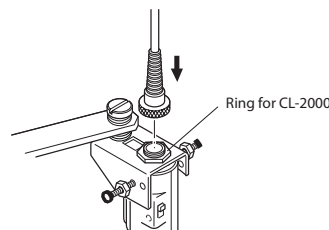
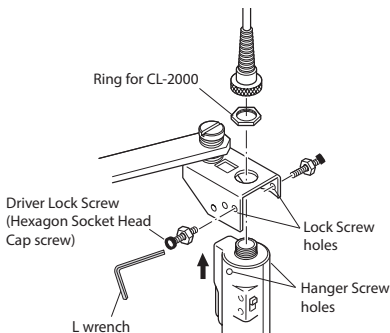

Attaching VMS-0900-PG7 Holder

*Spacers are not used on models other than the PG-7000.

• After setting the screwdriver in step 2-1-4, fit ring onto the connector and connect the Driver Cord.

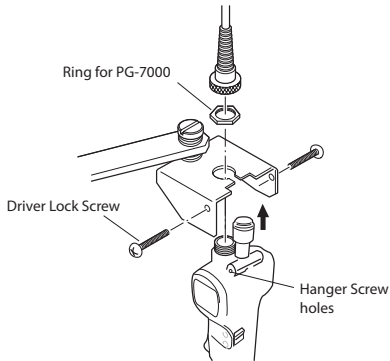

• Align the Lock Screw holes in the Holder and the Hanger Screw holes, then fasten the Driver Lock screws.

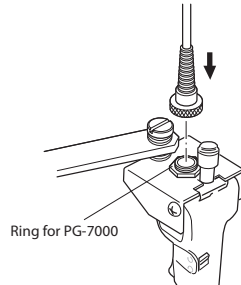

2-2 When using Model VMS-50VZ

2-2-1 Remove the Hanger from the VZ Screwdriver and Loosen the Connector Cap. (Fig. 1)

2-2-2 Loosen the two Driver Lock screws and set the driver as in the figure. (Fig. 2)

- Pass the Driver Connector through the Holder and fasten the Connector Cap to fix the driver.
- Align the Lock Screw holes in the Holder and the Hanger Screw holes, then fasten the Driver Lock screws.

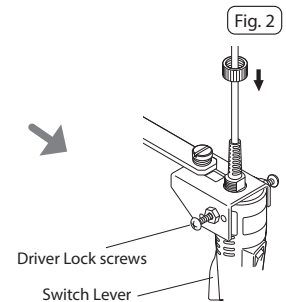
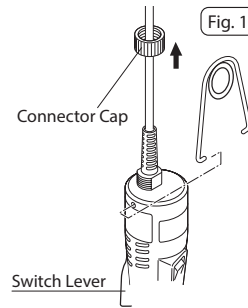

3 Pass the Pole through the Cylinder^⑧, Spring^⑨ and Arm Stopper^⑩, then fix the Driver Cord in the Cord Snap^⑪ to refrain it from interfering operation.

4 To adjust the screwdriver to a comfortable operating height, loosen the Wing nut^⑫ and move the Cylinder up or down as necessary.

5 The screwdriver automatically returns to its pre-set position when the operator release it. Its position can be set by adjusting the Arm Stopper.

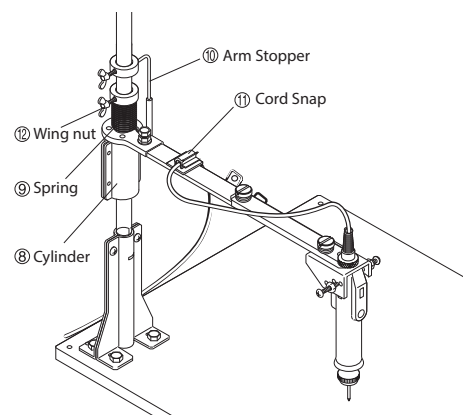

Check that the screwdriver returns to the desired position when it is released. Now it is ready for use.

HIOS®

株式会社 **ハイオス**

東京都墨田区押上 1-35-1

TEL: 03-6661-8777 FAX: 03-6657-0888

HIOS Inc.

1-35-1 Oshiage, Sumida-ku Tokyo, Japan 131-0045

TEL: 81-3-6661-8821 FAX: 81-3-6661-8828