

HIOS®

电动螺丝刀用电源

CLC-45 / CLC-60 / CLC-80

使用说明书

输入电压 AC100-240V
使用电压 DC (直流) 30V 以下

(2024年1月现在) No. ET-A026 24A

株式会社 **HIOS**

总公司 东京都墨田区押上 1-35-1
TEL: 81-3-6661-8821 FAX: 81-3-6661-8828

使用时请仔细阅读电动螺丝刀的使用说明书，正确使用产品。

设置场所

- 请在温度和湿度适宜的室内使用。
请不要放置于透气性差以及布满灰尘、金属碎屑等场所。
- 请不要在电源上放置重物。
- 请选择没有震动的安全的场所，并将电源牢牢固定。另外，将电源设置在墙壁上或高处时，请使用附属的金属固定片进行固定，避免掉落危险。
- 请不要设置于高压电器旁以及电磁干扰严重的环境中。

使用时需注意

- 请在一次侧输入电源处设置漏电总门开关和安全总门开关，请务必接地后使用。
- 一次侧的输入电源请在“电源规格”标示范围内使用。
- 不可接续于本册使用说明书记载的适用螺丝刀机型以外的螺丝刀。另外，也不要作为其他公司的电动螺丝刀或其他机器的电源使用。
- 如出现由过热导致保护电路频繁动作等异常情况，请立即停止使用，将电源插头从插座上拔下并提交修理。
- 在使用过程中，如果出现过电流，保护电路动作，电源会自动停止。
如需重新启动，请将电源开关拨至OFF, 大约5秒后再重新开启电源。
另外，如电源是在螺丝紧固作业中停止工作，请务必再次确认已紧固螺丝的扭矩值。
- 请绝对不要拆解主机或自行改造。
- 避免使电源掉落、碰撞或遭受强力冲击。
- 不要强行拉扯电线。不要让电线接触异物或油以及尖锐物品。
- 将电源插头插到插座或从插座拔下时，请务必拿住插头部分。
- 不使用时，请关闭总电源开关，将插头从插座拔下。

CLC-45 与电动螺丝刀组合表

CL CL-2000/CL-3000/CL-4000/CL-6500

CLC-60 与电动螺丝刀组合表

CL CL-2000/CL-3000/CL-4000/CL-6500/CL-7000

CLC-80 与电动螺丝刀组合表

CL CL-9000NL

表中※电动螺丝刀机型需将电源设定在HI (30V) 输出条件下使用。LOW(DC20V)输出时电动螺丝刀的性能可能得不到充分的发挥。

电源规格

| 机型 | CLC-45 | CLC-60 | CLC-80 |
|-------------|-----------------------------------|------------------------------------|----------------------------|
| 一次侧 | 输入电源 | AC100-240V (47-63Hz) | |
| | 消耗电力 | 45VA-78VA (保险内置型 3.15A/250V) | 40-65VA (保险内置型 5A/250V) |
| 二次侧输出 | HI(2) : DC30V、LOW(1) : DC20V 2段切换 | | |
| 外观尺寸(W×D×H) | 71.5×146×42.6mm | 88×210×52mm | 116×210×60mm |
| 重量 | 330g | 715g | 1.4kg |
| 可连接电动螺丝刀台数 | 1台 | 1台 | 1台 |

■关于中国 RoHS2

下表与中国 RoHS2 相关。出口到中国时，当中国海关询问时，请出示此表。

| 有害物质名称及含量标识格式 | | | | | | |
|--|--------|--------|--------|---------------|------------|--------------|
| 产品中有害物质的名称及含量 | | | | | | |
| 部件名称 | 有害物质 | | | | | |
| | 铅 (pb) | 汞 (Hg) | 镉 (Cd) | 六价铬 (CR (VI)) | 多溴联苯 (PBB) | 多溴二苯醚 (PBDE) |
| 电源本体 | × | ○ | ○ | ○ | ○ | ○ |
| 本表格依据SJ/T 11364 的规定编制。 ○：表示该有害物质在该部件所有均质材料中的含量均在GB/T 26572 规定的限量要求以下。 ×：表示该有害物质至少在改部件的某一均质材料中的含量超出GB/T 26572规定的限量要求。 | | | | | | |

此外，主机和独立包装上需要分别贴有以下“中国 RoHS 标志”。如果没有标记且紧急情况下，请剪下“中国 RoHS 标记”并将其贴于主机（1件）和独立包装盒（1件）上。或者，请随时联系我们的销售部门。

中国 RoHS 标志



附件

- 电源线 1.8m : 1 根
- 固定金属片 : 1 个
- 固定螺丝 : 1 颗



外观尺寸图以及各部分的名称

单位 : mm

※ 尺寸表示不含突起部分。

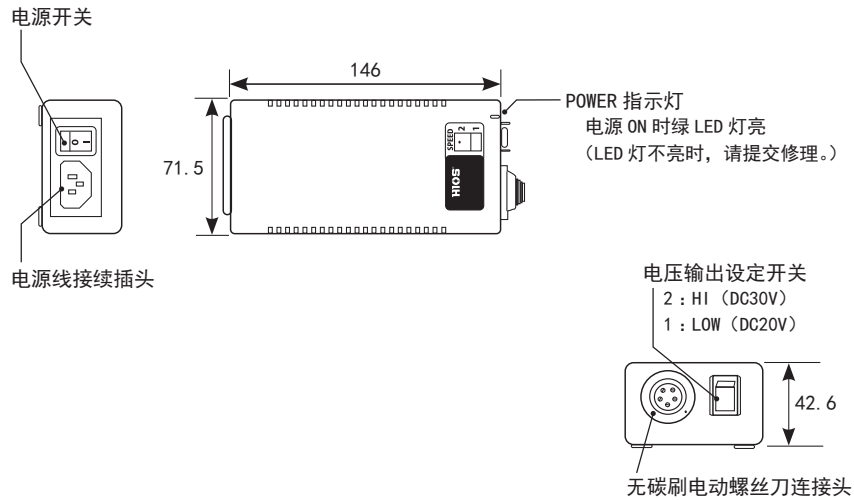

固定金属片

将电源固定在作业台上时, 必须使用添附的金属固定片和固定螺丝, 将电源牢牢固定后再使用。



附件

- 电源线 1.8m : 1 根
- 固定金属片 : 2 个
- 固定螺丝 : 4 颗

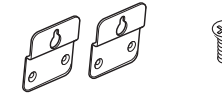

部件名称

单位 : mm

※ 尺寸表示不含突起部分。

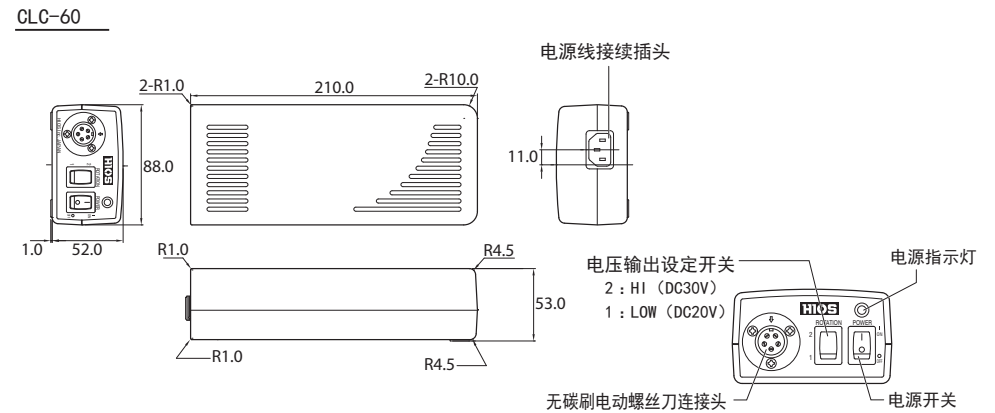

CLC-80

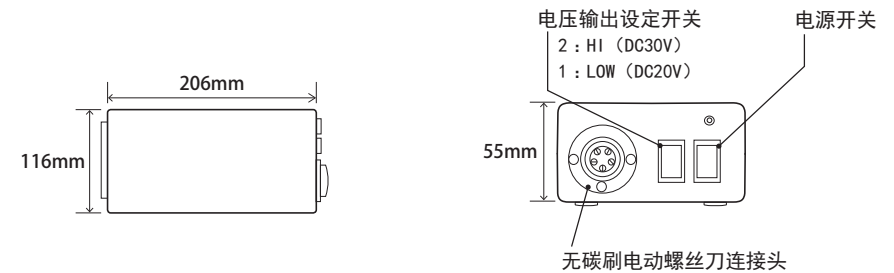

固定金属片

将电源固定在作业台上时, 必须使用添附的金属固定片和固定螺丝, 将电源牢牢固定后再使用。

